

PORTÕES / GRADES



Série SECURE

LP 65 ECB

Lâmina em alumínio extrudido.

Pelo seu design, dimensões e características, é indicado para espaços comerciais ou moradias onde seja necessária a máxima segurança e fiabilidade.

O sistema autobloqueante proporciona até 30 pontos de bloqueio por cada metro de altura em caso de tentativa de arrombamento.

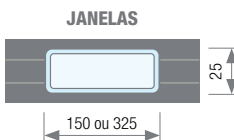
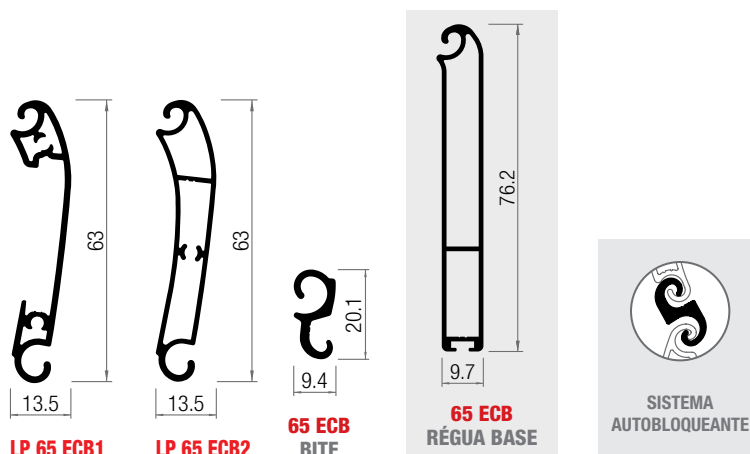

MODELO	Nº LÂMINAS/ METRO ALTURA	PESO (Kg/m ²)	LARGURA MÁX. (mm)
LP 65 ECB1	15,4	11,5	3800
LP 65 ECB2	15,4	11,2	4000

Medidas em milímetros

LP 65 ECB

DIÂMETRO DE ENROLAMENTOS (mm)																					
MODELO	TUBO	ALTURA																			
		1400	1600	1800	2000	2200	2400	2600	2800	3000	3200	3400	3600	3800	4000	4200	4400	4600	4800	5000	5200
LP 65 ECB1	Ø 40	200	210	220	220	240	240	240	260	260	270	280	280	290	290	310	310	310	320	330	340
	Ø 50	210	210	220	230	230	230	270	270	270	280	280	280	280	290	300	300	300	310	310	320
	Ø 60	210	230	230	240	240	250	250	270	280	280	290	300	300	300	310	310	330	330	330	330
LP 65 ECB2	Ø 40	200	220	220	220	240	240	250	260	270	270	280	290	290	290	300	310	310	310	320	330
	Ø 50	210	210	220	220	230	230	260	270	270	280	280	280	280	280	290	300	300	310	310	310
	Ø 60	220	230	230	240	240	250	250	260	270	280	280	290	300	310	310	320	330	330	330	330

LP 65 ECB1

Altura

4500



4850

**RESISTÊNCIA
À CARGA DE
VENTO**

LP 65 ECB2

Altura

4500



5300

Velocidade do vento	Pa=N/m ²
6	113 Km/h 600 Pa
5	92 Km/h 400 Pa
4	73 Km/h 250 Pa
3	56 Km/h 150 Pa
2	46 Km/h 100 Pa

Classificação de resistência ao vento de acordo com a norma LNE EN 13659: 2004 + A 1: 2009. Testes de resistência ao vento realizados de acordo com a norma LNE EN 1932: 2014; "Resistência a cargas de vento".